



www.maniflex.eu



7 Bar



120 Kg



4500 mm

Il manipolatore Maniflex FEBE è dotato di attuatore pneumatico a doppio cavo di sollevamento integrato.

Ergonomia e maneggevolezza contraddistinguono i manipolatori Maniflex, permettendo all'operatore di spostare carichi disassati all'interno dell'area di lavoro con il minimo sforzo.

Trova applicazione in un'ampia gamma di settori, dall'industria della ceramica all'automotive, garantendo un aumento dell'efficienza produttiva, anche in ambienti ATEX.

La versatilità del manipolatore è garantita da numerose opzioni di installazione, che permettono di creare soluzioni su misura per ogni cliente. Indipendentemente dal contesto operativo, il manipolatore si adatta perfettamente, offrendo prestazioni ottimali e flessibilità d'uso.



Montaggio a pavimento

Montaggio a soffitto

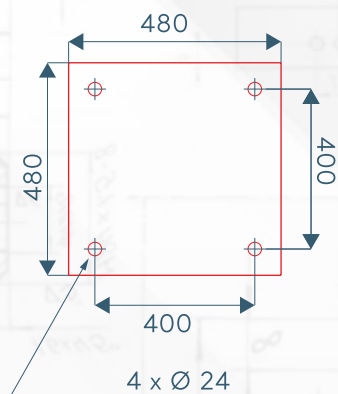
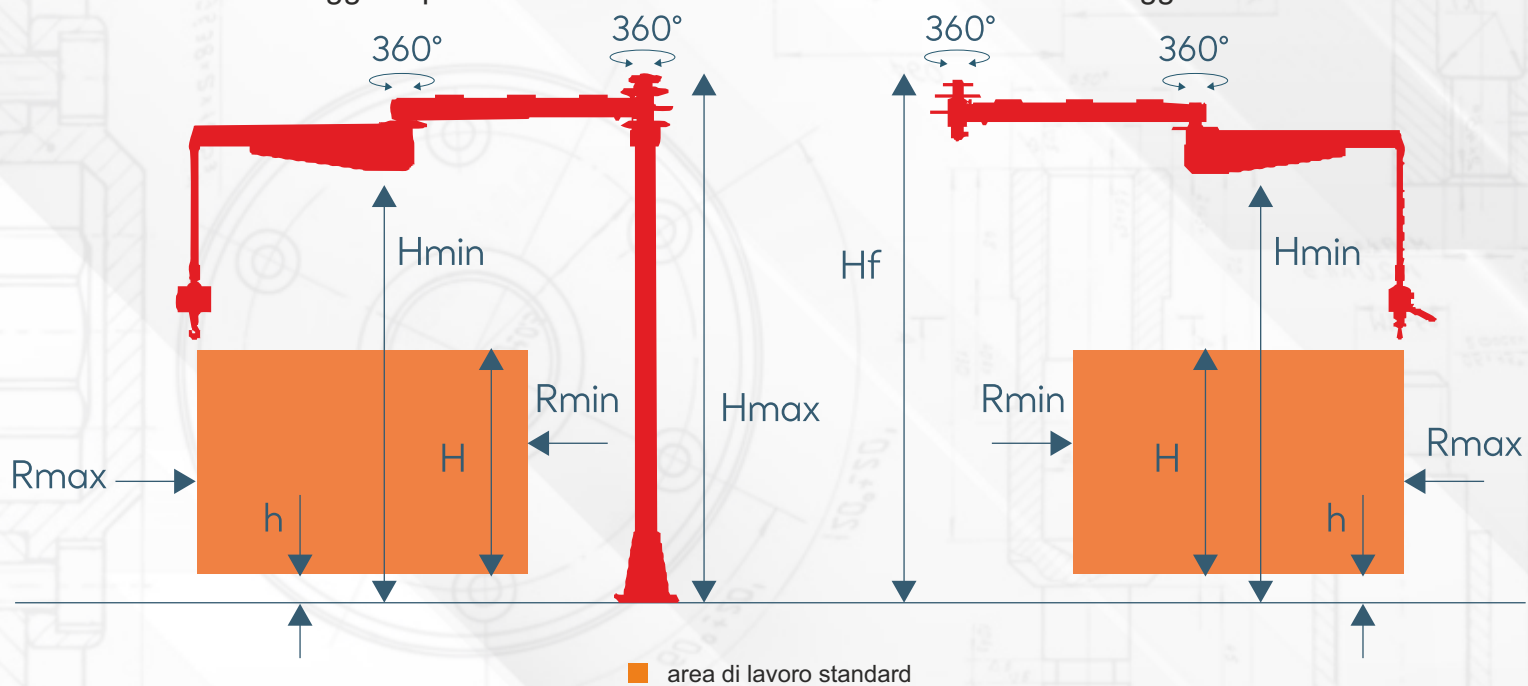

Dimensione piastra ancoraggio

CARATTERISTICHE TECNICHE

FEBE

Portata massima / kg		75	85	100	120
Raggio massimo / mm	Rmax	4500	4000	3500	3000
Raggio minimo / mm	Rmin	750	640	530	420
Sollevamento verticale / mm	H	1800	1800	1800	1800
Min. sollevamento verticale / mm	h	200	200	200	200
Altezza massima / mm	Hmax	2635	2635	2635	2635
Altezza minima / mm	Hf	2000	2000	2000	2000

*Le dimensioni possono variare in base alle esigenze del cliente