

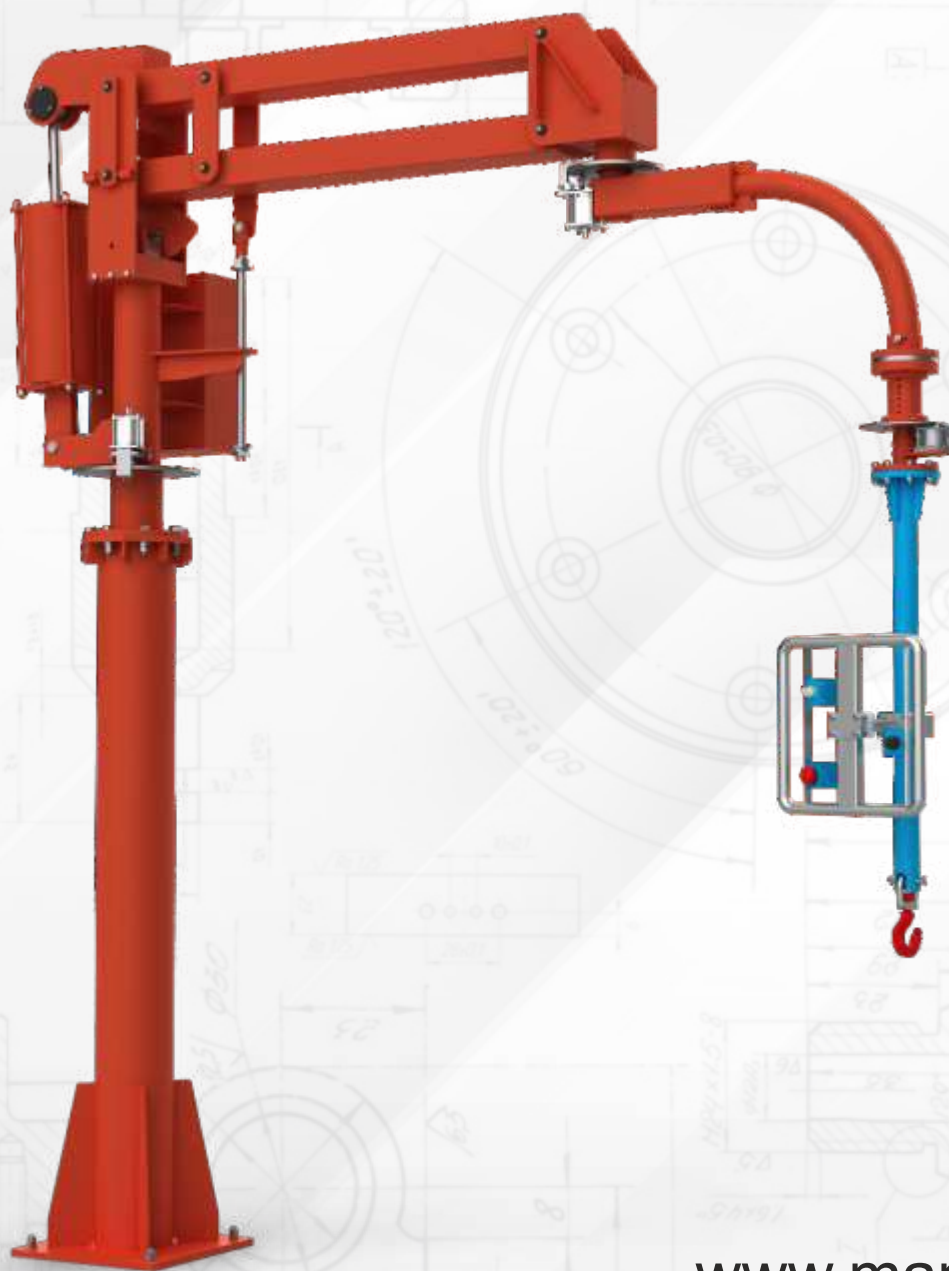

ADAN

Manipolatori a braccio rigido

MADE IN
ITALY



www.maniflex.eu



7 Bar



450 Kg



4000 mm

Il manipolatore Maniflex ADAN è dotato di una robusta struttura con braccio girevole, che permette la movimentazione di carichi pesanti in tutte le direzioni con estrema naturalezza e precisione.

Può essere equipaggiato con attrezzi di presa personalizzati, progettati e costruiti in base alle specifiche necessità dell'industria di utilizzo.

Adan è un manipolatore industriale che offre varie opzioni di installazione e rappresenta dunque una soluzione flessibile in molteplici contesti operativi, consentendo l'ottimizzazione dei tempi di esecuzione di attività specifiche.

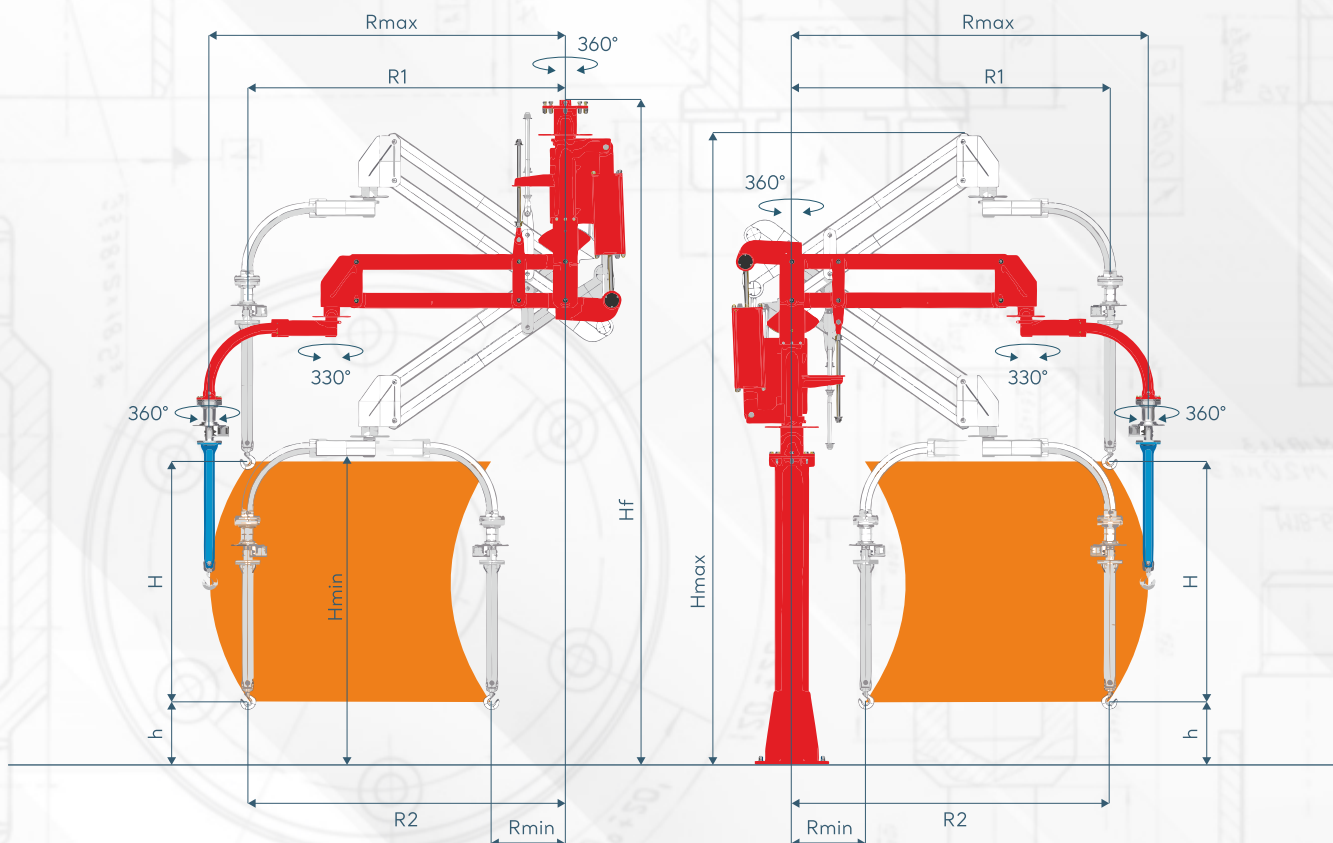

Montaggio a soffitto

■ area di lavoro standard

Montaggio a pavimento

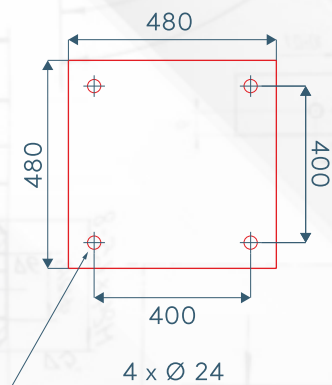

Dimensione piastra ancoraggio

CARATTERISTICHE TECNICHE

ADAN

		100	150	215	300	450
Portata massima / kg		100	150	215	300	450
Raggio massimo / mm	Rmax	4000	3500	3000	2500	2000
Raggio minimo / mm	Rmin	1150	1000	850	755	580
Sollevamento verticale / mm	H	2450	2400	2000	1700	1300
Min. sollevamento verticale / mm	h	200	200	200	200	200
Altezza massima / mm	Hmax	4610	4420	4225	4070	3860
Altezza massima soffitto / mm	Hf	5000	5000	4800	4100	4100
Altezza minima / mm	Hmin	2000	2000	2000	2000	2000
Raggio 1 / mm	R1	3465	3035	2610	2170	1750
Raggio 2 / mm	R2	3465	3035	2610	2170	1750

*Le dimensioni possono variare in base alle esigenze del cliente