



# LITUS

Rigid Arm  
manipulator

MADE IN  
ITALY



[www.maniflex.eu](http://www.maniflex.eu)



7 Bar



1200 Kg



4500 mm

Il manipolatore Maniflex LITUS presenta una struttura rigida con braccio girevole che consente la movimentazione di carichi gravosi in qualsiasi direzione con la massima sicurezza e precisione dei movimenti.

È altamente versatile grazie alla possibilità di equipaggiarlo con una vasta gamma di attrezzi di presa, progettati per gestire una moltitudine di materiali e formati.

Il manipolatore è progettato per offrire la massima flessibilità di installazione, grazie a un'ampia scelta di attacchi, supporti e configurazioni.

Questa versatilità consente di adattare il manipolatore a diverse geometrie e layout, garantendo un'integrazione efficiente in qualsiasi contesto operativo.

# Technical Parameters

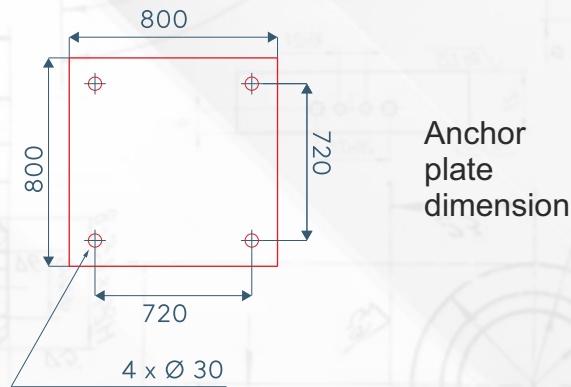
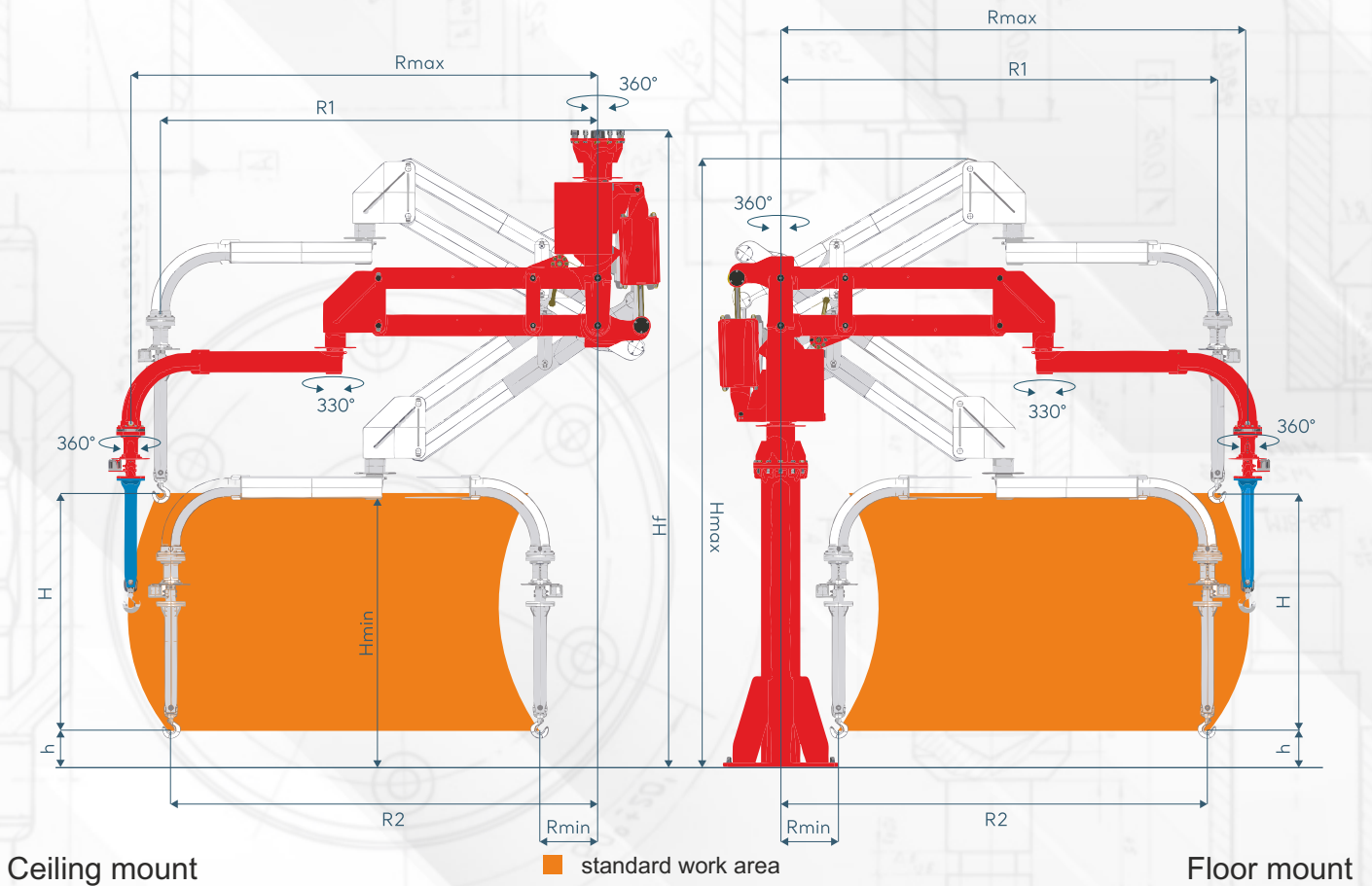

## TECHNICAL DATA

LITUS

|                                       |      | 600  | 700  | 800  | 1000 | 1200 |
|---------------------------------------|------|------|------|------|------|------|
| Max. capacity / kg                    |      | 600  | 700  | 800  | 1000 | 1200 |
| Max. working radius / mm              | Rmax | 4500 | 4000 | 3500 | 3000 | 2500 |
| Min. working radius / mm              | Rmin | 1167 | 1049 | 990  | 882  | 832  |
| Vertical lift / mm                    | H    | 2200 | 2050 | 1900 | 1625 | 1400 |
| Lowest vertical lifting capacity / mm | h    | 200  | 200  | 200  | 200  | 200  |
| Maximum height / mm                   | Hmax | 4950 | 4800 | 4730 | 4380 | 4160 |
| Max. ceiling height / mm              | Hf   | 4690 | 4616 | 4545 | 4415 | 4300 |
| Min. Height / mm                      | Hmin | 2000 | 2000 | 2000 | 2000 | 2000 |
| Radius 1 / mm                         | R1   | 4190 | 3711 | 3232 | 2771 | 2302 |
| Radius 2 / mm                         | R2   | 4114 | 3640 | 3166 | 2715 | 2254 |

\*Size may vary and can be adapted to customer needs.