



TEUS

Manipolatori a braccio rigido

MADE IN
ITALY



www.maniflex.eu



7 Bar



1850 Kg



5000 mm

Il manipolatore Maniflex TEUS è il nostro manipolatore pneumatico più grande, progettato per trasportare carichi di peso quasi fino a due tonnellate, pur mantenendo l'ergonomia e la sicurezza nella movimentazione dei carichi in qualsiasi direzione. Può essere considerato un'alternativa ai piccoli carriponte ed essere equipaggiato con attrezzi di presa personalizzati, progettati e costruiti in base alle specifiche necessità dell'industria di utilizzo.

Le molteplici opzioni di installazione permettono di integrarlo senza difficoltà in qualsiasi linea di produzione o processo industriale, garantendo un flusso di lavoro fluido e ottimizzato.

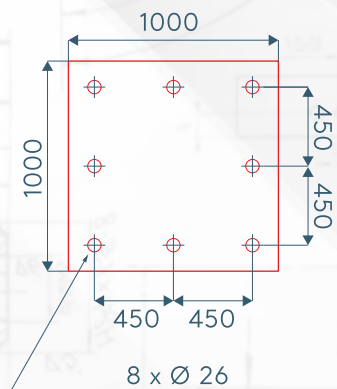
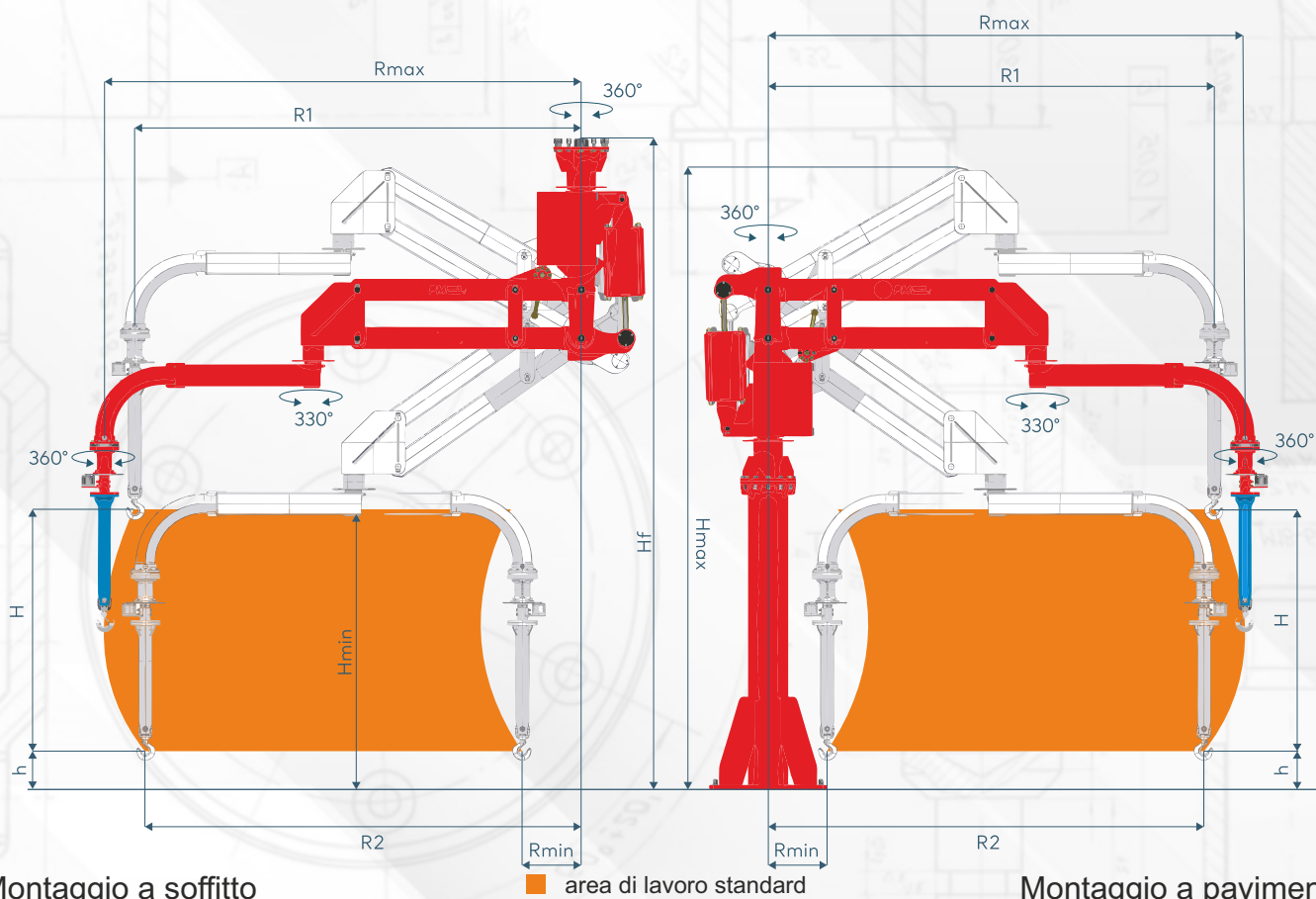

Dimensione piastra ancoraggio

CARATTERISTICHE TECNICHE

TEUS

| | | 780 | 950 | 1100 | 1300 | 1600 | 1850 |
|----------------------------------|------|------|------|------|------|------|------|
| Portata massima / kg | | 780 | 950 | 1100 | 1300 | 1600 | 1850 |
| Raggio massimo / mm | Rmax | 5000 | 4500 | 4000 | 3500 | 3000 | 2500 |
| Raggio minimo / mm | Rmin | 1342 | 1250 | 1139 | 1034 | 920 | 800 |
| Sollevamento verticale / mm | H | 3000 | 2750 | 2450 | 2150 | 1830 | 1500 |
| Min. sollevamento verticale / mm | h | 200 | 200 | 200 | 200 | 200 | 200 |
| Altezza massima / mm | Hmax | 5902 | 5652 | 5350 | 5052 | 4734 | 4405 |
| Altezza massima soffitto / mm | Hf | 5540 | 5452 | 5275 | 5132 | 4980 | 4822 |
| Altezza minima / mm | Hmin | 2000 | 2000 | 2000 | 2000 | 2000 | 2000 |
| Raggio 1 / mm | R1 | 4520 | 4060 | 3608 | 3156 | 2707 | 2259 |
| Raggio 2 / mm | R2 | 4415 | 3964 | 3523 | 3081 | 2643 | 2207 |

*Le dimensioni possono variare in base alle esigenze del cliente